

Příloha 2

NÁZVOSLOVÍ LETADLA, AUTOMOBILY



Schéma řízení letounu – vychýlení ovládacích prvků a ploch



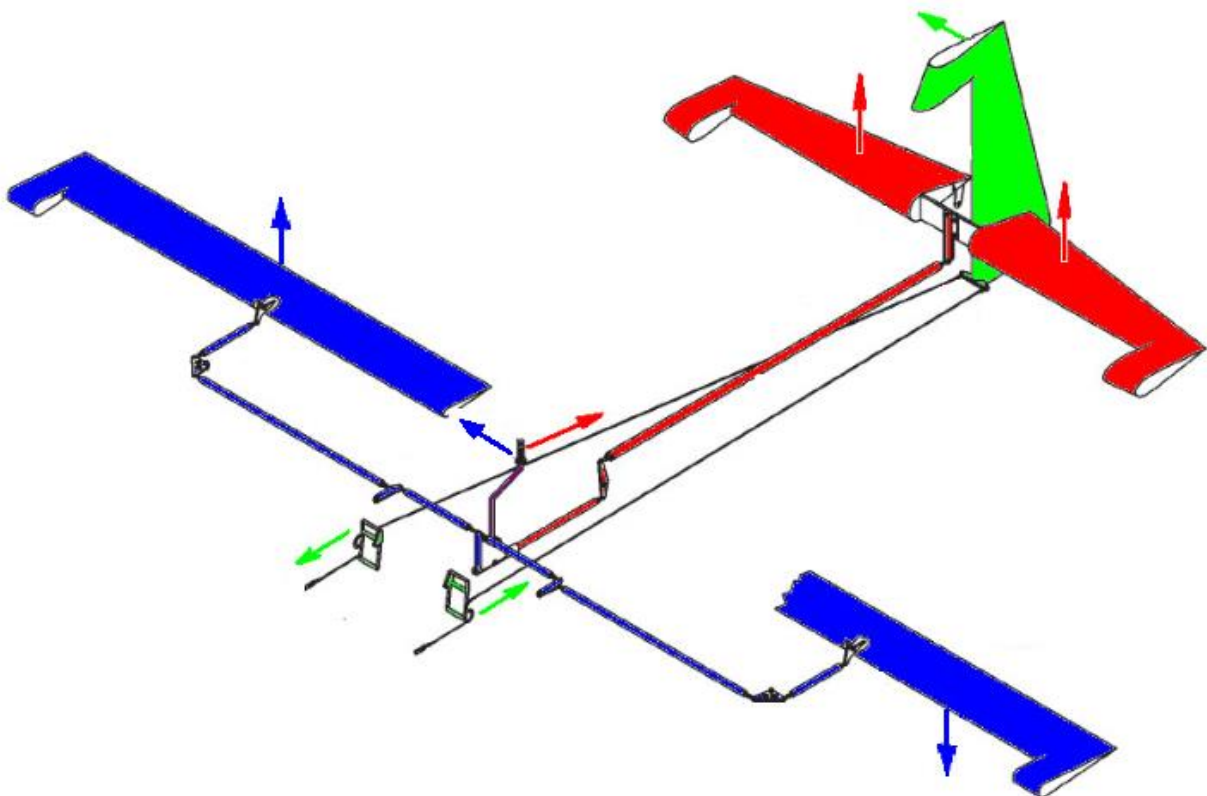
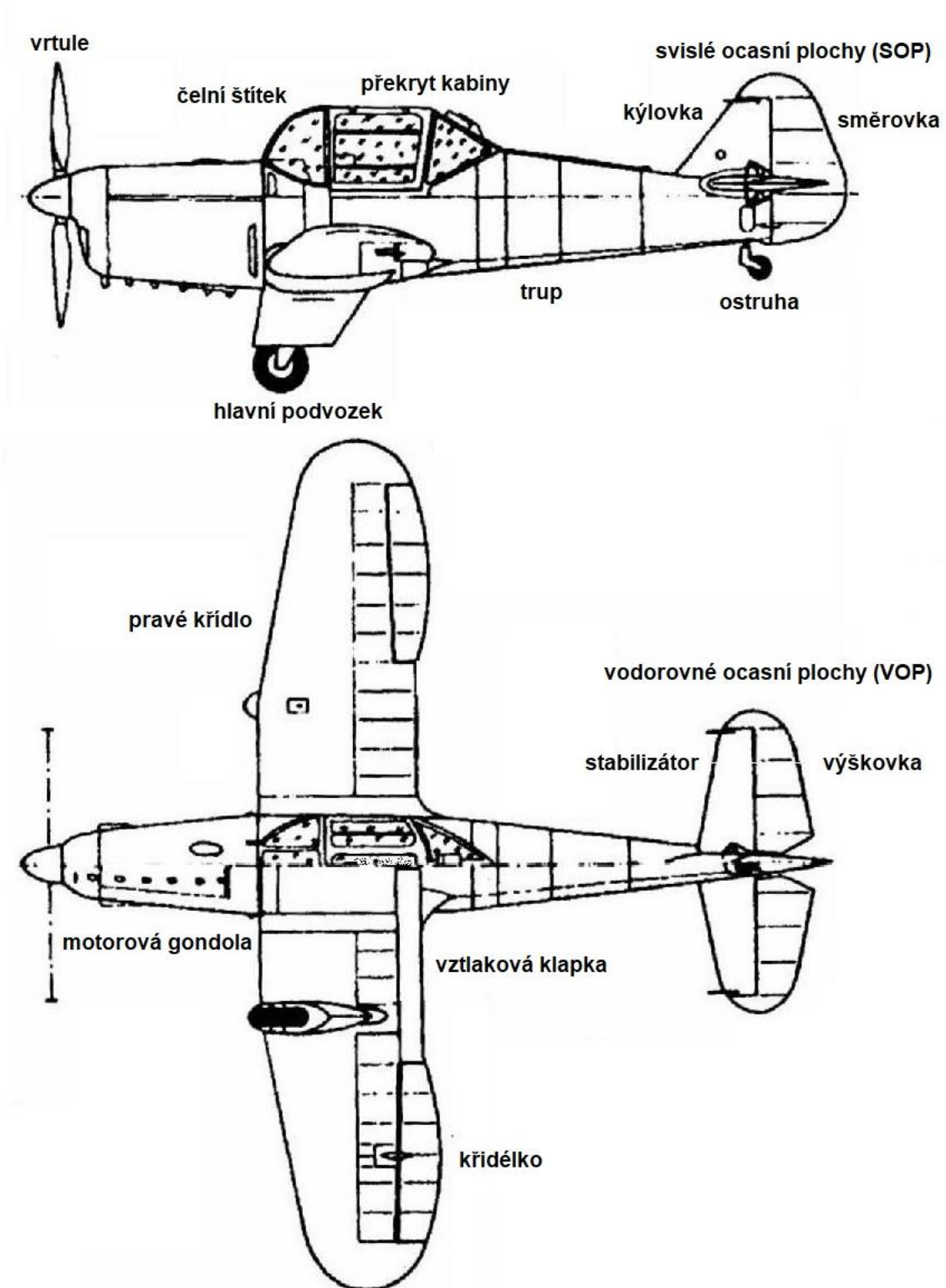
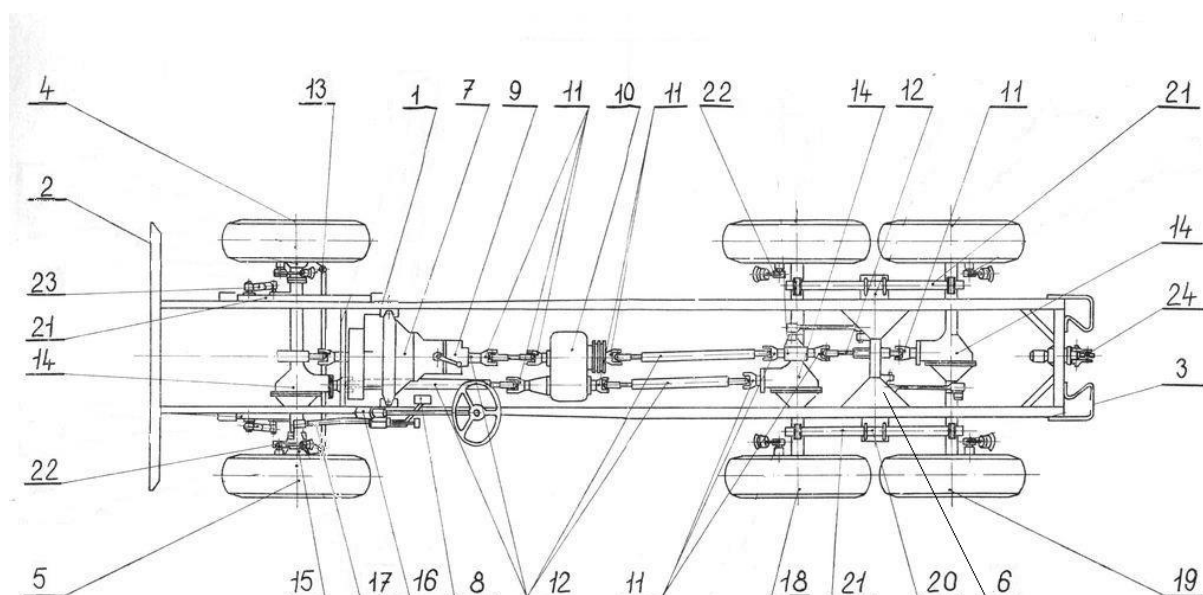

- | | |
|---------------------------------|---------------------------|
| 1 – rám podvozku/ podélník rámu | 13 – spojovací tyč řízení |
| 2 – přední nárazník | 14 – diferenciál |
| 3 – zadní nárazník | 15 – čep řízení |
| 4 – přední kolo pravé | 16 – převodka řízení |
| 5 – přední kolo levé | 17 – tyč řízení |
| 6 – příčka rámu | 18 – prostřední náprava |
| 7 – převodovka | 19 – zadní náprava |
| 8 – pedál | 20 – závěs pera |
| 9 – přídatná převodovka | 21 – listové pero |
| 10 – rozvodovka | 22 – brzdový válec |
| 11 – kardanový kloub | 23 – tlumič pérování |
| 12 – hnací hřídel | 24 – vlečné zařízení |